

# light!



**TPG Post**

Port betaald  
Port payé  
Pays-Bas

## Ducarbo: de kracht van samenwerking

De intensieve samenwerking van de carrosseriebouwers van Ducarbo werpt zo zijn vruchten af. Met de Lightbox heeft Ducarbo een lichtgewicht troef in handen en ook voor het BE-transport is Ducarbo in staat om flexibele lichtgewicht oplossingen aan te dragen. Ook voor gebruikte lichtgewicht carrosserieën bent u bij Ducarbo aan het goede adres.



De Ducarbo carrosseriebouwers nemen hun werk bepaald niet lichtzinnig op. Topkwaliteit voor vervoersoplossingen op maat, snelle service en levertijden, goede prijs/kwaliteit verhouding, erkend door de FOCWA en vestigingen in het hele land.

Dat is de kracht van Ducarbo.

Twee weten meer dan één.  
En zeven nog meer.  
Slagvaardiger, sneller, efficiënter...  
in Ducarbo bundelen wij onze krachten.  
Om met u de beste afspraken  
te maken voor het bouwen van  
carrosserieën op maat.

Carrosseriebedrijf Van Holten B.V.  
Visserijweg 1 - 4906 CJ Oosterhout  
Tel.: 0162 - 44 77 77  
Fax: 0162 - 44 77 78  
E-mail: vanholten@ducarbo.nl

[www.ducarbo.nl](http://www.ducarbo.nl)



# Ducarbo lost gewichtige problemen op!

## Speciaal van Ducarbo: de Lightbox

Draaien en keren, passen en meten. Het is de praktijk voor veel vervoerders die dagelijks laden en lossen in de binnensteden van Nederland. De Lightbox van Ducarbo biedt uitkomst. Een lichtgewicht carrosserie voor efficiënte stadsdistributie.

De Ducarbo Lightbox is een lichtgewicht carrosserie speciaal gemaakt voor bedrijfswagens in de gewichtsklasse tot 3.500 kg. De Lightbox is daarmee uitermate geschikt voor stadsdistributie. Met een grote vrachtwagen is het vaak lastig manoeuvreren en een busje heeft een beperkt laadvermogen. Met de Lightbox blijft u deze problemen vóór!



Met de Ducarbo Lightbox is het laden, lossen en wegwezen.

### Goed om te weten:

- standaarduitvoering Lightbox:
- maatvoering door klant op te geven
- lichtdoorlatend polyester dak
- dubbele achterdeuren
- sterke laadvloer en heel veel meer.

Standaard snel leverbaar, aanpassingen op maat realiseerbaar.

# Klant bespaart op transport met BE

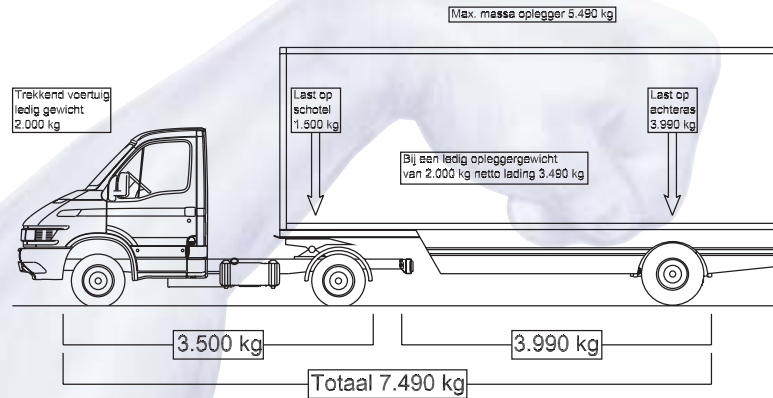

## Gewichtige probleem? Lichtgewicht constructie!

## BE-transport: snel en makkelijk

Verscherpte controles middels elektronische lussen en fikse boetes voor overbelading. Dat zijn de maatregelen waar vervoerders tegenwoordig rekening mee moeten houden.

Steeds meer vervoerders kiezen daarom voor het BE-transport. Het BE-transport is snel en makkelijk. Zo kan het maximale gewicht

van de combinatie oplopen tot 7490 kg. Daardoor is een groot laadvermogen voor de oplegger mogelijk. Andere voordelen zijn de stabiele rij-eigenschappen en de enorme wendbaarheid. Dit komt goed van pas voor transport in de binnensteden. Verder is een dure chauffeursopleiding niet nodig want, de naam zeg het al, voor BE-transport volstaat het rijbewijs BE.

### Goed om te weten:

Ducarbo is een groep van veelzijdige carrosseriebouwers: van lichtgewicht tot zwaargewicht, van gekoeld tot verwarmd, van hydrauliek tot spuitwerk... Ducarbo is uw partner. Op [www.ducarbo.nl](http://www.ducarbo.nl) vindt u meer voorbeelden.



Lichtgewicht opbouw speciaal voor de drankendistributie.



Extra lichtgewicht aluminium opbouw in lichtgeïsoleerde uitvoering.



Multifunctionele uitvoering van lichtgewicht kipperconstructie.



Op maat gemaakte halfdichte kipperconstructie met opbergkist.



Lichtgewicht open opbouw.



Spier opbouw, type Athlet Plus met een gewichtsbesparing van ca. 140 kg t.o.v. een conventionele plywood opbouw.

Meer over onze maatwerk carrosserieën vindt u op [www.ducarbo.nl](http://www.ducarbo.nl)



# Typisch Ducarbo